

ООО «САЛЬСКСЕЛЬМАШ»  
Техническое описание КУН 2000.028ТО

Ковш-захват КУН-2000-33  
на погрузчики КУН(TURS)-2000, КУН(TURS)-1500, КУН(TURS)-1000

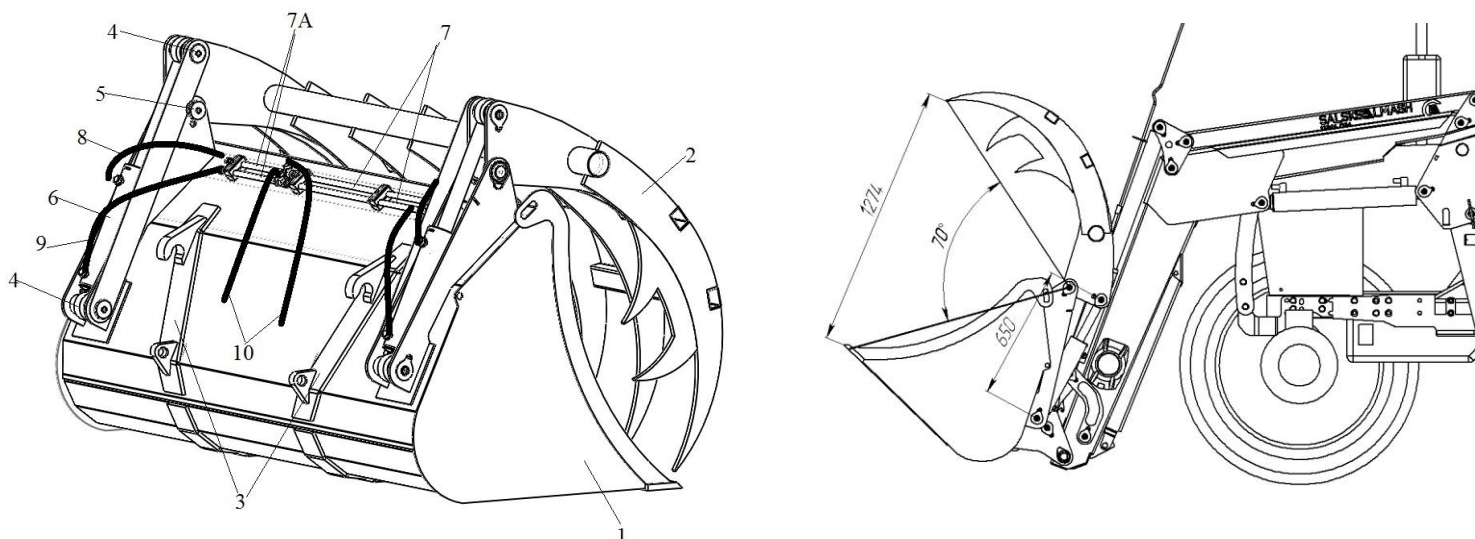

**Краткая техническая характеристика**

|   |               |
|---|---------------|
| Грузоподъемность в зависимости от класса трактора и модели погрузчика, кН (кг)..... | до 2,0 (2000) |
| Объем ковша (м <sup>3</sup> ) .....   | 0,8           |
| Ширина ковша (мм).....  | 2000          |
| Высота открытия, м не менее.....  | 1750          |
| Масса конструктивная, кг.....   | 445           |

Ковш-захват предназначен для погрузки различных материалов: взрыхленный сенаж и силос, древесная щепа, навоз, мусор, трава, бумага, ветошь и т.п. Захват на ковше позволяет прижимать погружаемые материалы, которые сильно обсыпаются при погрузке.

За счет серповидной формы захвата ковша забор силоса осуществляется очень плотно, т.е. без ослабления. В закрытом ковше забранный силос крепко сжат, так что при транспортировке практически нет потерь.

Ковш-захват состоит из ковша 1 и захвата 2, который крепится к ковшу при помощи осей 4,5. Открытие и закрытие захвата происходит за счет гидроцилиндров 6, которые крепятся при помощи осей 4 и 5. Для навешивания на погрузчик используют кронштейны 3, которые приварены на отвале. Для подсоединения РВД на ковше имеются трубопроводы 7 и 7А. РВД 8 длиной 0,6м, РВД 9 длиной 0,8м подсоединяются к гидроцилиндрам. РВД 10 длиной 0,5м от трубопроводов подсоединяются к гидросистеме погрузчика через муфты разрывные, которые устанавливаются на переходнике погрузчика.

Во все оси вставить масленки и перед работой обязательно произвести смазку.

При навеске ковша-захвата на погрузчик КУН-2000-0Д, КУН-1500-0Д (с джойстиком) использовать гидравлику уп. место 30/30 КУН-2000 (исполнение КУН-2000-33Д).

При навеске ковша-захвата на погрузчик КУН-2000-0, КУН-1500-0 (без джойстика) использовать гидравлику уп. места 20/25 ПБМ 800 и 29/30 КУН-2000 (исполнение КУН-2000-33).

**ВНИМАНИЕ!** Запрещается подворот ковша при открытом захвате во избежание полома гидроцилиндров погрузчика.

**ВНИМАНИЕ!** Максимальный угол открытия захвата в транспортном положении составляет 70 градусов (см. рисунок)

**ВНИМАНИЕ!** Перед монтажом гидросистемы установить кольцо резиновое КУН 2000.00.005 на всех резьбовых соединениях, где имеется ниппель с канавкой + гайка накидная. (см. фото и эскиз)

